

**PetSafe®**

## **SUŅU TERITORIJAS IEROBEŽOŠANAS SISTĒMA - RADIOSĒTA**

**Standart.**

**Lietošanas pamācība**

LATVISKI

### **Ātrā pamācība sistēmas uzstādīšanai**

Standarta suņu iežogojuma sistēma (*Pet Containment System*) ir vienkārša un viegli lietojama. Izpildiet šos astoņus vienkāršos soļus. Sīkāku informāciju var atrast turpmākajās lappusēs.

#### **1.**

**Plānojuma shēma**

Izgatavojiet shēmu, kas atbilst jūsu pagalma plānojumam. Skatīt shēmu piemērus nodaļā "Sistēmas shēmas" 13.lpp.

#### **2.**

**Radiosētas raidītāja vietas piemeklēšana un uzstādīšana**

Uzstādiet radiosētas raidītāju sausā vietā. Uzstādīšanas piemērs ir sniegts šīs pamācības pēdējā lappusē.

#### **3.**

**Robežvada izvietojums**

Izkārtojiet robežvadu virs zemes atbilstoši plānojuma shēmai. Ievietojiet atsegtus vadu galus raidītāja termināļos.

#### **4.**

**Baterijas ievietošana uztvērējā**

Ievietojiet moduli ar bultiņu pret mazo bultiņu uz kārbas sāniem un iespiediet moduli iekšā bateriju nodalījumā. Ievietojiet šķirbā monētu, kā parādīts, un pagrieziet to pulksteņrādītāja virzienā, līdz tā apstājas. Baterijas moduļa bultiņai nu jābūt pret bloķēšanas simbolu.

## 5.

### Testēšana

Ieslēdziet raidītāju. Esiet piesardzīgi, lai nepieskartos uztvērēja kontakta punktiem, tuvojieties robežvadam, turot uztvērēju ceļu augstumā. Ja uztvērējs sāk pīkstēt, sistēma ir gatava testēšanai. Turpiniet tuvojties robežvadam ar uztvērēju pa visu plānojuma shēmu. Ieteicamā sākuma distance starp robežvadu un uztvērēju ir 1,5 m, un to var noregulēt ar raidītāja palīdzību.

## 6.

### Vada ievietošana zemē un karodziņu izvietošana

Izrociet bedrīti un ievietojiet zemē robežvadu 2,5 līdz 7,5 cm dziļumā. Izmantojiet trulu instrumentu, piemēram, otas kātu, lai iestumtu vadu zemē. Novietojiet karodziņu uz zemes, netālu no vietas, kur sākās uztvērēja brīdinājuma pīkstēšana.

## 7.

### Kā rīkoties tālāk? – Iepazīties ar dresūras nodaļu

Pēc šo soļu izpildes iepazīstieties ar raidītāja un uztvērēja funkcijām, izlasot pamācību.

#### Sistēmā iekļautie komponenti:

- Raidītājs ar AC adapteru
- Vada konektori
- 50 robežkarodziņi
- 150 m garš robežvads
- Lietošanas pamācība
- Apmācības video
- UL-250 uztvērējs ar vidējiem un gariem kontakta punktiem
- Lampiņu tests

#### Citi nepieciešamie piederumi:

- Krustiņskrūvgriezis
- Lāpsta ar taisnām malām vai mauriņa malu veidošanas ierīce
- Platknaibles vada atsegšanai
- Elektrības vadu līmlenta
- Ūdensnecaurļaidīgs materiāls (piem., silikona tepe)
- Materiāls ietves vai piebraucamā ceļa apdarei
- PVC caurule, ja jāšķērso grants vai smilšu ceļš, dīķis vai ezers
- Zīmulis, lineāls vai leņķmērs
- Urbis ar urbja uzgali vai rotējošo disku, jā jācaururbj koks vai betons
- Papildu robežvads

### KĀ SISTĒMA DARBOJAS

Suņu iežogojuma sistēma sastāv no trīs primārajām sastāvdaļām: **RADIOSĒTAS RAIDĪTĀJA, UZTVĒRĒJA un ROBEŽVADA** (antenas).

### **Žoga raidītājs**

Žoga raidītāju ir paredzēts lietot kopā ar robežvadu līdz pat 1500 m un 10 ha platībā un iespraužot standarta rozetē. Raidītājs pārraida ļoti zemas frekvences radioviļņu signālu. Magnētiskais lauks, ko tas rada tiek pārnests ar robežvada palīdzību, kas kalpo kā antena. Magnētiskā lauka diapazons jeb platums (t.i., attālums uztvērēja aktivēšanai no robežvada) var tikt noregulēts no nepilna metra līdz pat 9 metriem ar robežas diapazona vadības pogas palīdzību, kas atrodas uz raidītāja.

### **Kaklasiksna ar uztvērēju**

UL-250 uztvērēja elektronika uztver magnētisko lauku, kuru vada iežogojuma robežvads, pārveido to un raida statistisku korekciju. Statiskā korekcija tiek raidīta ar divu kontakta punktu palīdzību, kas skar suņa kakla ādu.

Ir divi kontakta punktu komplekti, kurus var izmantot ar šo uztvērēju. Garākos kontakta punktus jāizmanto suņiem ar garāku apmatojumu.

UL-250 uztvērējs ir ievietots ūdensnecaurlaidīgā kārbā un piestiprināts pie polipropilēna kaklasiksna. Šī kaklasiksna derēs suņiem ar kakla apkārtmēru no 23 līdz 56 cm.

### **Sistēmas izvietošana**

Būtiskākie ieteikumi plānošanai:

- Robežvadam jāveido nepārtraukta cilpa atpakaļ līdz raidītājam.
- Izgatavojiet plānojuma shēmu, kas atbilst jūsu pagalmam. Turpmāk ir sniegti shēmu piemēri.
- Robežvadam stūros ir jābūt noapaļotam. Asi stūri var pārtraukt signālu.
- Ja suns jāiežogo vienā pagalma pusē, izmantojiet dubultu cilpu. Skatīt attēlu zemāk: „Žogs pagalma priekšpusē”.
- Uzstādot dubultu cilpu, vads ir jāizvieto 0,9-1,5 m atstatumā, lai nerastos signāla dzēšana.
- Raidītājs pārraida signālu aptuveni 0,6-0,9 m uz abām vada pusēm. Noteikti atstājiet pietiekoši daudz brīvas vietas, lai jūsu suns varētu brīvi pārvietoties iežogotajā teritorijā.

### **Shēmu piemēri:**

„Robežlīnija tikai priekšpusē”

„Žogs pagalma priekšpusē”

„Pamata cilpa ap dārzu”

„Priekšas vai aizmugures ieeja”

„Robežlīnija priekšpusē kopā ar esošu sētu”

### **Vietas piemeklēšana raidītājam**

- Novietojiet raidītāju TIKAI IEKŠTELPĀS un netālu no elektrības rozetes. Raidītājs nav ūdensnecaurlaidīgs.
- Uzstādiet raidītāju vismaz 0,9 m attālumā no lieliem metāla objektiem, piemēram, sadales kārbas, ūdens sildītāja, metāla garāžas vārtiem, mazgāšanas vai žāvēšanas ierīcēm.

- Kārtīgi piestipriniet raidītāju pie nekustīgas virsmas, izmantojot atbilstošus montāžas instrumentus. Montāžas instrukcijas ir redzamas uz šīs pamācības aizmugures vāka.
- Uzstādot raidītāju, pārliecinieties, lai vads locījuma vietās nav sagriezts vai iespiests aiz loga, durvīm vai garāžas vārtiem.
- Uzstādiet raidītāju tikai tādās ēkās, kas atbilst valsts un vietējām elektrības prasībām, lai izvairītos no ugunsgrēka vai cita elektriskā riska.
- Ja ir nepieciešams izurbt caurumu, pārliecinieties, lai šajā vietā nebūtu elektrības vadu, naglu vai skrūvju.

### **Robežvada izvietojums**

- Izvietojiet vadu gar vēlamo robežlīniju. Pievienojiet to raidītājam.
- Vada izvietošana paralēli elektrības vadiem, telefona vadiem, televīzijas kabeļiem un antenām vai blakus satelīta uztvērējam izraisīs būtiskus traucējumus. Ja tas tomēr jādara, dariet to 90 grādu leņķī.
- Robežvada savīšana dzēsīs signālu noteiktās vietās. Tas ļaus jūsu sunim šķērsot šādas vietas. Lai dzēstu signālu, strāvai vadus jāpārvietojas pretējos virzienos. Savijiet vadu vismaz desmit reizes uz 30 cm, lai dzēstu signālu noteiktās vietās.

### **Vada pievienošana raidītājam**

- Noņemiet izolāciju no robežvada galiem par aptuveni 1 cm.
- Pievienojiet robežvada galus termināļiem.
- Pagrieziet robežas diapazona vadības pogu uz uzstādījumu „10”. Tādējādi robežas brīdinājuma lauks tiks uzstādīts maksimālajā diapazonā. Jo mazāks būs uzstādījuma cipars, jo šaurāks brīdinājuma zonas diapazons.
- Iespraudiet AC strāvas adapteri raidītāja strāvas ieejā un elektrības rozetē.
- Jāiedegas strāvas indikatora un cilpas savienojuma indikatoru lampiņām.

### **Vadu savienojumi**

Ja jums nepieciešams garāks vads par 150 m, pievienojiet papildu vadu ar savienojuma konektora palīdzību.

*Rūpīgi izvēlieties savienojumu vietas plānojuma shēmā. Parasti vadu pārrāvumi rodas netālu no vai tieši savienojumu vietās.*

Sāciet ar izolācijas noņemšanu no savienojamo vadu galiem. Ievietojiet atvērtos galus savienojuma konektorā un savijiet. Pavelciet vadus, lai pārbaudītu, vai savienojums ir stingrs. Uzklājiet ūdensnecaurlaidīgo materiālu (piemēram, silikona tepi) konektora iekšpusē un ap to. Pēc tam, kad ūdensnecaurlaidīgais materiāls ir nožuvis, jūs varat aptīt savienojumu ar elektrības vadu līmlenti, lai izvairītos no pārrāvumiem un mitruma. Pārraujot savijumu vai savienojumu, nestrādā visa sistēma. Pārliecinieties, lai savienojumi būtu droši.

### **Robežlīnijas testēšana**

- Ieslēdziet raidītāju. Esiet piesardzīgi, lai nepieskartos kontakta punktiem, un tuvojieties robežvadam, turot uztvērēju ceļu augstumā. Ja uztvērējs iepīkstas, sistēma ir gatava testēšanai. Ja uztvērējs neiepīkstas, varētu būt pārrauts vads. Skatīt nodaļu

„Vada pārrāvuma noteikšana”. Turpiniet tuvoties robežvadam ar uztvērēju pa visu plānojuma shēmu. Ieteicamā sākuma distance starp robežvadu un uztvērēju ir 1,5 m, un to var noregulēt ar raidītāja palīdzību.

- Pārbaudiet, kurās vietās jūsu suns ir drošībā iekšpus robežas. Drošajās vietās nebūs signāla, kā arī virs vadu savijumiem.

#### **Vada ievietošana zemē**

- Izrociet bedrīti 2,5 līdz 7,5 cm dziļumā pa iepriekš ieklāto robežlīniju. Vada ievietošana zemē ir ieteicama, lai izvairītos no vada un raidītāja bojājumiem, kā arī lai izvairītos no traumām, kas varētu rasties, pakļūpot aiz vada.
- Pārliecinieties, lai vads būtu nedaudz vaļīgs. Mainoties temperatūrai, vads izstiepsies un sarasies.
- Izmantojiet trulu instrumentu, piemēram, koka otas kātu, lai iestumtu vadu zemē. Esiet uzmanīgi, lai nesabojātu vadu.
- Novietojiet karodziņu uz zemes, netālu no vietas, kur sākās uztvērēja brīdinājuma pīkstēšana.

#### **Pāri cietām vietām**

- Ievietojiet vadu parocīgā salaidumā vai izveidojiet bedrīti ar slīpmašīnas palīdzību.
- Ievietojiet vadu bedrītē un pārklājiet ar atbilstošu pārklājuma materiālu. Tuvākajā saimniecības veikalā jūs atradīsiet jums atbilstošu materiālu. Pirms tepēšanas notīriet dubļus un citus netīrumus.

#### **Robežas diapazona uzstādīšana**

Robežas diapazona ABC kontroles slēdzim ir 3 režīmi. Sekojošajā tabulā redzami atbilstošie režīmi atkarībā no vada garuma.

<b>Uzstādījums</b>	<b>Vada garums</b>
A	Vairāk par 730 m
B	Līdz 400 m
C	400-730 m

**Piezīme:** Jūs varat noregulēt robežas diapazona ABC kontroles slēdzi citā režīmā, lai izvēlētos citu diapazonu, pat ja tas nav ieteicamais diapazons saistībā ar vada garumu.

Lai uzstādītu robežas diapazonu jūsu pagalmam, pagrieziet robežas diapazona slēdzi, tādējādi uzstādot jums un jūsu sunim pieņemamāko brīdinājuma zonas diapazonu. Ir ieteicams uzstādīt brīdinājuma zonu vismaz 1,5 m no robežvada. Ir svarīgi līdzsvarot vajadzību pēc lielas brīdinājuma zonas ar suņa nepieciešamību pēc "drošas teritorijas", kurā ir iespējams pietiekoši brīvi pārvietoties. Atcerieties, ka ar robežas diapazona slēdzi NEVAR kontrolēt korekcijas stiprumu.

Lai noteiktu, kur sākas brīdinājuma teritorija, pārliecinieties, lai uztvērējā būtu baterijas, un tuvojieties robežvadam. Apstājieties, kad sākas pīkstēšana un iespraudiet zemē robežkarodziņu.

Noregulējiet robežas diapazonu tā, lai jūsu sunim būtu adekvāti liela "drošā teritorija".

### **Uztvērēja pārbaude**

Uzlieciet uz uztvērēja lampiņu testu. Atkal tuvojieties robežvadam, līdz testa lampiņa sāk mirgot. Tas norāda, ka uztvērējs un sistēma darbojas pareizi. Noņemiet lampiņu testu.

Ja testa lampiņas nemirgo, skatiet "Ekspertu padomus", lai noteiktu, kura sistēmas sastāvdaļa nedarbojas pareizi.

### **Kaklasiksnas uzlikšana sunim**

Uzliekot kaklasiksnu savam sunim uz kakla, pārliecinieties, lai kontakta punkti pieskartos suņa ādai. Ja jūsu suņa spalvas ir ļoti garas, jūs varat izmantot garākos kontakta punktus, kas ir iekļauti komplektācijā.

**Piezīme:** Kaklasiksna ir uzlikta pareizi, ja jūs varat ielikt pirkstu starp kontakta punktiem un suņa kaklu.

**Uzmanību:** Drošības, ērtības un šī izstrādājuma efektivitātes labad sekojiet šīm norādēm:

- Dresūras pirmajās dienās neizmantojiet šo ierīci bez tiešas suņa uzraudzības.
- Pārbaudiet, vai kaklasiksna nav pārāk stingra, ieliekot pirkstu starp metāla kontakta punktu un suņa kaklu.
- Katru dienu ir rūpīgi jāpārbauda, vai sunim nav iekaisusi āda.
- Ja sunim ir iekaisusi āda, pārtrauciet kaklasiksnas izmantošanu uz dažām dienām.
- Ja situācija turpinās ilgāk par 48 stundām, apmeklējiet veterinārārstu.
- Suņa kaklu un kontakta punktus ir jānomazgā katru nedēļu ar lupatiņu un maigām roku ziepēm, tad labi jānoskalo.

Neievērojot šīs norādes, var novērot spiediena izraisītu nekrozi – ādas šūnu atmiršanu pārāk stipras un ilglaicīgas saskares dēļ ar kontakta punktiem.

### **Ekspertu padomi**

#### ***Uztvērēja lietošana***

*Uztvērējs nedarbojas, tuvojoties robežvadam*

- Vai deg abas raidītāja lampiņas?
- Pārbaudiet un/vai nomainiet uztvērēja bateriju.
- Izmantojiet lampiņu testu, lai pārbaudītu, vai uztvērējs ir aktivēts.

*Šķiet, ka suns nesāņem korekciju*

- Pārbaudiet, vai kaklasiksna ir pietiekoši cieša un vai kontakta punkti skar suņa kaklu.
- Noskūjiet suņa spalvu vietā, kur kontakta punkti pieskaras kaklam.
- Varētu būt nepieciešami garie kontakta punkti, lai saskare būtu stabilāka.

*Suns ignorē korekciju un skrien pāri robežai*

- Pārbaudiet bateriju. Baterijas ar zemu uzlādi raida vājāku korekciju.

- Palieliniet robežas diapazonu ar diapazona kontroles slēdzi.
- Atkārtojiet dresūras soļus, lai nostiprinātu suņa zināšanas.

### *Traucēkļi*

Ja jūs, testējot uztvērēju, ievērojat, ka robežas diapazons dažādās vietās atšķiras, tas norāda uz kādu traucēkli, piemēram:

- Metāla objekts raidītāja vai robežvada tuvumā. Pārvietojiet šo objektu, raidītāju vai vadu.
- Līdzīga iežogojuma sistēma. Sazinieties ar Klientu atbalsta centru, lai apmainītu savu sistēmu pret tādu, kas darbojas citā radioviļņu frekvencē.

### *Kas jāatceras*

- Korekcija piesaista jūsu suņa uzmanību, bet nenodara tam ļaunu. Statiskā korekcija līdzinās tai sajūtai, kad jūs staigājat pa paklāju un pēc tam pieskarities kādam metāla vai elektronikas priekšmetam. Korekcija ir paredzēta, lai izbiedētu, ne lai sodītu.
- Radio iežogojuma sistēmu var izmantot ar vairākiem suņiem. Katram sunim jābūt kaklasiksnei ar uztvērēju.
- Pārbaudiet uztvērēju ik pēc trīs līdz sešiem mēnešiem. Baterijas kalpošanas laiks ir atkarīgs no tā, cik bieži jūsu suns "testē robežu".

### ***Raidītāja lietošana***

#### *Problēmas*

- Ja spīd gan strāvas, gan cilpas indikatoru lampiņas, problēma nav raidītājā.
- Ja strāvas indikatora lampiņa spīd, bet cilpas indikatora lampiņa nē, skatiet nodaļu "Īsais cilpas tests", lai noteiktu, vai raidītājs darbojas pareizi.
- Ja izrādās, ka raidītājs darbojas labi, tad varētu būt pārrauts robežvads. Skatīt "Vada pārrāvuma noteikšana".
- Ja nespīd ne strāvas, ne cilpas indikatora lampiņas, tad ierīcei nepienāk strāva.

#### *Papildu informācija*

- Raidītājs nav ūdensnecaurļaidīgs un to ir jāuzstāda sausā vietā.
- Vadu ir jāierok zemē, lai aiz tā nejauši nepakluptu vai nepārrautu to. Vada tuvumā esiet uzmanīgi ar dārza instrumentiem, lai to nesabojātu.
- Šo sistēmu drīkst izmantot tikai ar veselīgiem suņiem. Ja jums ir šaubas, sazinieties ar veterinārārstu.
- Šī sistēma nav paredzēta nikniem un agresīviem dzīvniekiem. Ja jūsu suns var apdraudēt citus, **NEIZMANTOJIET ŠO SISTĒMU!**
- Radiosēta ir paredzēta lietošanai tikai mājas apstākļos.

### ***Īsais cilpas tests***

Ar īsā cilpas testa palīdzību iespējams noteikt, vai raidītājs strādā pareizi.

- Veiciet īsās cilpas testu, atvienojot robežvadu.
- Kad tas ir izdarīts, nogrieziet aptuveni 3 m garu vadu un pievienojiet to robežvada termināļiem. Uzstādiet robežas slēdzi uz "B".
- Izkārtojiet vadu tā, lai tas veidotu apli.

- Pagrieziet robežas slēdzi līdz galam pulksteņrādītāja virzienā (līdz atzīmei "10"). Ja cilpas indikatora lampiņa neiedegas, raidītājs varētu būt bojāts.
- Atvienojiet cilpas vada vienu galu no robežvada termināļa. Ja cilpa indikatora lampiņa bija iedegta un neizdzisa, lūdzu, skatiet punktu „Garantijas remonts”.
- Ja raidītājs darbojas pareizi, izejot iepriekš minētos soļus, bet cilpas indikatora lampiņa joprojām neiedegas, no jauna pievienojot robežvadu, tad jūsu robežvads ir pārrauts.

### **Pārrāvuma vietas noteikšana**

*Lūdzu, izpildiet šīs instrukcijas, lai noteiktu, kurā vietā jūsu vadam varētu būt pārrāvums:*

1. Pārbaudiet savienojuma vietas jūsu plānojuma shēmā, vai savienojumi strādā pareizi un stabili.
2. Pārbaudiet pagalmu, vai kādā vietā nav iespējams robežvada bojājums.

*Ja jūs joprojām nevarat atrast robežvada pārrāvumu:*

Veiciet zemāk aprakstīto procedūru:

- A) Pievienojiet jūsu savītā robežvada abus galus pirmajam robežas terminālim, kas atrodas uz raidītāja.
- B) Izmēriet un nogrieziet jaunu vada gabalu, kas ir uz pusi īsāks par jūsu robežvadu.
- C) Atrodiet jūsu robežvada puses vietu un pārgrieziet robežvadu.
- D) Pievienojiet vienu jaunā vada galu otram terminālim, kas atrodas uz žoga raidītāja.
- E) Otru jaunā vada galu pievienojiet pie viena no uz pusēm pārgrieztā robežvada galiem.
- F) Iespraudiet AC adapteri un pārbaudiet cilpas indikatora lampiņu. Ja tā spīd, pārbaudiet sistēmu ar uztvērēja kaklasiksnu. Domājams, ka pārrāvums ir otrā vada pusē.
- G) Ja indikatora lampiņa nedeg, ir domājams, ka pārrāvums ir šajā vada daļā. Lai pārbaudītu iespēju, ka sistēmā varētu būt vairāki pārrāvumi, jums jāatkārto soļi E līdz F arī ar otru pārgrieztā robežvada pusi. Atvienojiet AC adapteri.
- H) Jūs varat sašaurināt iespējamo pārrāvuma vietas amplitūdu, atkārtot soļus C līdz G. Atcerieties, ka jums ir jāsavij pirmo griezumam un jāapstrādā ar silikonu. Procedūras atkārtotības skaits ir atkarīgs no tā, cik daudz vada jūs vēlaties nomainīt.
- I) Nomainiet bojāto vadu ar jaunu vadu. Piezīme: izmantojiet tikai suņu radiosētas vadu. Pievienojiet AC adapteri.
- J) Pārbaudiet cilpas indikatora lampiņu. Ja tā spīd, pārbaudiet sistēmu ar uztvērēja kaklasiksnu.

Uzņēmums Radio Systems Corporation nav atbildīgs par īpašuma bojājumiem, finansiāliem zaudējumiem vai jebkuriem izrietošiem zaudējumiem, kas radušies, dzīvniekam šķērsojot robežu.

## DRESŪRA

### Orientācija

Dresūras procesa laikā ir **ĻOTI SVARĪGI NEĻAUT** jūsu sunim brīvi skraidīt *ar vai bez* uztvērēja kaklasiksnas. Tā darot, suns var apjukt. Lai uzlabotu apmācības procesu, pirmajā nedēļā turiet suni pie saites. Bet **NEPĀRKĀPIET** robežlīniju ar savu suni pie saites. Tā suns sākumā var apjukt. Beigās jūs varēsiet pārvest suni pie saites pāri robežlīnijai. Bet pagaidām, ja sunim ir jāiziet no pagalma, ielieciet to mašīnā vai pārnesiet to pāri uz signāla lauka otru pusi. Jebkurā no variantiem noņemiet sunim kaklasiksnu pirms izvešanas ārā no pagalma, citādi suns saņems korekciju, šķērsojot robežu.

Lai suns pierastu pie kontakta punktiem sev pie kakla, pirmajā nedēļā noņemiet kaklasiksnu ar uztvērēju pēc katras dresūras nodarbības. Vēlāk noņemiet kaklasiksnu ik nakti. Beigās suns spēs nēsāt kaklasiksnu visu laiku, bet tā ādai ir nepieciešams laiks, lai izveidotos panesība pret kontakta punktiem.

Dresūras karodziņi ir nepieciešami divu iemeslu dēļ. Pirmkārt, lai radītu jūsu sunim pagaidu vizuālu robežu, un otrkārt, lai palīdzētu jums dresūrā. Karodziņus ir jāuzstāda tur, kur sākas brīdinājuma signāls. Visi karodziņi ir jāpatur pagalmā aptuveni divas nedēļas. To skaitu pakāpeniski samazina, līdz to vairs nav.

Atcerieties, dresūrai jābūt jautrai, tiešai, stingrai un pastāvīgai. Lai katra nodarbība būtu īsa un pozitīva. Daudziem suņiem ir ļoti īss uzmanības koncentrēšanas sprīdis, tādēļ nepadodieties. Suns beigu beigās iemācīsies.

### 1.fāze            1.diena \_\_\_\_\_ 2.diena \_\_\_\_\_ 3.diena \_\_\_\_\_

Piesieniet suni pie saites, izmantojot nemetālisku parasto vai savelkamo kaklasiksnu papildus kaklasiksnei ar uztvērēju. Nepievienojiet pavadu uztvērēja kaklasiksnei un pārliedzieties, lai kaklasiksna ar pavadu uz suņa kakla ir uzlikta augstāk par uztvērēja kaklasiksnu – pretējā gadījumā pavada var piespiest kontakta punktus un savainot suņa kaklu. Pirms uztvērēja kaklasiksnas uzlikšanas jūsu sunim izslēdziet raidītāju, lai jūsu suns nesaņemtu korekciju. Pirmkārt, sunim ir jāiemāca, kā reaģēt uz karodziņiem. Ievediet suni drošajā pagalma teritorijā un mierīgi uzslavējiet un parunājieties ar to. Pēc tam tuvojieties apmācības karodziņiem. Pirms jūsu suņa galva sasniedz karodziņus ātri paraujiet un atkal atlaidiet suni aiz saites ar kustību horizontāli vai lejup. Pavelciet suni atpakaļ aptuveni par aptuveni 4,5 m drošajā teritorijā un uzslavējiet to. („*Labi, Reksi, tu esi tik gudrs! Iesim!*”) Kustība „paraut un atlaist” ir vienīgā negatīvā korekcija, kas jūsu sunim ir nepieciešama. **Verbāla korekcija nav nepieciešama.** Jums jāpielāgo korigēšana jūsu suņa personībai, temperamentam, lielumam un šķirnei.

**Katrai dresūras nodarbībai jāilgst tikai aptuveni 10 līdz 15 minūtes.** Šķērsojiet robežu dažādās vietās un koncentrējieties uz vietām, pa kurām jūsu ģimene parasti izklūst no pagalma (piem., iebraucamais ceļš, izejas u.c.). Drīz jūs ievērosiet, ka jūsu suns izvairās no karodziņiem. Tas parāda, ka suns mācās. Noteikti spēlējieties ar savu suni

drošajā pagalma teritorijā, lai parādītu tam, ka pagalmā pavadītais laiks ir patīkams. Tā var novērst to, ka suns pret iešanu ārā izturas bikli un nedroši.

Atcerieties paturēt suni pie saites, pat izejot ārā bioloģiskajās vajadzībās.

**Piezīme:** Daži suņi var apgūt ātrāk šādu informāciju nekā citi. Pirms pāriet uz **2.fāzi**, pārliedcinieties, ka jūsu suns priecīgi spēlējas pagalmā, kopumā izvairoties no karodziņiem. Ja nē, ziedojiet **1.fāzei** vēl kādu dienu.

**2.fāze**            **4.diena** \_\_\_\_\_ **5.diena** \_\_\_\_\_ **6.diena** \_\_\_\_\_

**2.fāzes** laikā jūsu suns joprojām ir pie saites. Ieslēdziet raidītāju. Tagad jūsu suns var izjust sistēmas korekciju. Ievediet suni pagalma drošajā teritorijā un mierīgi uzslavējiet un parunājieties ar to. Ļaujiet sunim tuvoties apmācības karodziņiem. Kad jūsu suns ieies signāla laukā, tas izjutīs nepatīkamu, bet nekaitīgu statisko korekciju. Tā kā korekcija suni izbiedēs, tas var lēkāt un/vai smilstēt. Tas ir normāli. Ja tas notiek, noteikti ātri ievelciet suni atpakaļ drošajā pagalma teritorijā. Jums visu laiku ir jāsmaida un mīļi jāslavē suns. („*Malacis, Reksi, tu esi tik gudrs, ka atnāci atpakaļ drošajā vietā!*”) Spēlējieties drošajā teritorijā un neļaujiet sunim skriet atpakaļ mājā. Nekad neievelciet vai nesauciet suni iekšā signāla laukā. Ļaujiet tam pašam izvēlēties, vai ieiet signāla laukā vai palikt drošajā teritorijā.

Jums vajadzēs sākt iekļaut dresūras nodarbībās speciālas situācijas. Šādās mākslīgi izraisītās situācijās parasti sunim radīsies vēlēšanās pamest pagalmu, piemēram, ja kāds no ģimenes locekļiem šķērsos robežu vai robežas otrā pusē atradīsies cits suns. Tas iemācīs jūsu sunim, ka viņam ir jāpievērš uzmanība tam, kur viņš atrodas, neatkarīgi no situācijas. Pagaidām šī dresūras sistēma vēl netiek izmēģināta situācijās, kad jūsu sunim ir paaugstināta vēlme šķērsot robežu. Jūs varat sākt šo apmācību ar ģimenes locekļa iziešanu ārpus drošās teritorijas. Jūsu sunim joprojām jābūt pie saites un ar uztvērēja kaklasiksnu ap kaklu. **Neaizmirstiet – nesauciet suni ārpus robežas!** (Jūs varat runāt ar suni, bet nesakiet tam: „*Reksi, nāc!*”) Ja jūsu suns neseko ģimenes loceklim, mīļi uzslavējiet to. **SUNS MĀCĀS!** Ja jūsu suns nolemj sekot ģimenes loceklim, atļaujiet tam ieiet signāla laukā un saņemt korekciju. Arī tagad jūsu suns var reaģēt lēkājot un/vai smilstot. Ātri ievelciet suni atpakaļ drošajā pagalma teritorijā, pa ceļam smaidot un uzslavējot to. Atkārtojiet vingrinājumu ar citām situācijām, piemēram, ar citiem suņiem, bumbu, koku u.c., dažādās pagalma vietās. Izmantojiet kaut ko, kas tiešām interesē jūsu suni. Šis process liks jūsu sunim izdarīt izvēli, un tas ir kritiskais punkts apmācības procesā.

Ja jūsu suns nereaģē, ieejot signāla laukā, tad parasti kaklasiksna ir pārāk vaļīga.

*Pirms pāriet uz **3.fāzi** pārliedcinieties, ka jūsu suns priecīgi skraida un spēlējas pagalma drošajā teritorijā un izvairās no karodziņiem; ja nē, ziedojiet **2.fāzei** vēl kādu dienu.*

**3.fāze** **7.diena** \_\_\_\_\_ **8.diena** \_\_\_\_\_ **9.diena** \_\_\_\_\_ **10.diena** \_\_\_\_\_ **11.diena** \_\_\_\_\_ **12.diena** \_\_\_\_\_

Ja jūsu suns ir veiksmīgi izgājis **1. un 2. fāzi**, tas ir gatavs palaišanai bez saites jūsu pastāvīgā uzraudzībā. **NEATSTĀJIET** suni nepieskatītu šīs fāzes laikā. Tas nav retums,

ka suns asociē apmācību ar pavadu vai dresētāju, un suns var pamest pagalmu, apstākļiem mainoties. Ja tā notiek, aizejiet sunim pakaļ, noņemiet uztvērēja kaklasiksnu un atgriezieties pagalmā. (Daudzas reizes suns pats skries atpakaļ drošajā teritorijā.) Ja jūs nevarat atdabūt atpakaļ suni uzreiz, izslēdziet raidītāju, lai suns var atgriezties bez korekcijas saņemšanas. Ja jūs suns atkal pamet pagalmu, skatiet nodaļu „Ekspertu padomi”.

Sešas dienas pastāvīgi pieskatot suni bez pavadas, jūs varat sākt atstāt to bez pieskatīšanas uz īsiem laika sprīžiem. Pamazām nākamo trīs nedēļu laikā palieliniet laiku, kad jūs suns netiek pieskatīts.

**Piezīme:** Daži suņi vēlas palikt mājas tuvumā vai nevēlas iet ārā. Var būt nepieciešamas dažas dienas, pirms jūs suns jutīsies drošs. Aizvediet suni uz drošo teritoriju un iedodiet tam viņa mīļākos gardumus, paspēlējieties ar to un daudz slavējiet, lai parādītu, ka būt ārā ir droši.

### **Nobeigumā**

Divas nedēļas pēc tam, kad jūs suns var droši tikt atstāts ārā bez uzraudzības, jūs varat sākt apmācības karodziņu noņemšanu. Katru dienu izņemiet pa vienam karodziņam, kamēr visi karodziņi ir noņemti. Kad karodziņi ir noņemti, jūs varat (ja nepieciešams) iemācīt savam sunim, kā droši pārķlūt robežai. Noņemiet uztvērēja kaklasiksnu un pielieciet suni pie pavadas, izmantojot parasto vai savelkamo kaklasiksnu. Iedrošiniet suni sekot sev, pārliecinot un uzslavējot to. Vairums suņu negribēs sekot, bet esiet uzstājīgi! NEĻAUJIET sunim „izšauties” cauri signāla laukam. Iemāciet sunim, ka ir droši šķērsot robežu kopā ar jums pie pavadas. Izmantojiet palaišanas vārdus, kā „pastaigāties”, „pauze” vai „OK”. Esiet pastāvīgs un izejiet vienmēr vienā un tajā pašā vietā. Nobeigumā jūs suns asociēs pavadu ar drošu izklūšanu.

### **BAILĪGA SUŅA APMĀCĪBA**

Ja jūs suns nobīstas pēc korekcijas saņemšanas un neiet prom no savas drošās vietas (prom no lieveņa, mājas u.c.), PetSafe® dresūras sistēma iesaka sekojošo:

- Ja suns uzvedas kā izbiedēts, saimniekam nevajadzētu mēģināt mierināt vai iedrošināt to jeb, citiem vārdiem, saimniekam nevajadzētu apbalvot nepareizu uzvedību.
- Saimniekam ir jāļauj sunim nēsāt uztvērēja kaklasiksnu mājā, lai tas pierod nēsāt kaklasiksnu situācijā, kur suns nav iepriekš saņēmis korekciju. Noteikti uzslavējiet suni par kaklasiksnas nēsāšanu un „sabiedrisku” uzvedību.
- Pirms izvest suni pagalmā uzlieciet tam kaklasiksnu, vēl atrodoties mājā. Uzlieciet arī otru kaklasiksnu ar pavadu.
- Ja nepieciešams, viegli ievielciet suni pagalmā.
- Ja suns turas pretī pagalmā, viegli pavelciet arī pagalmā.
- Sunim pārvietojoties pagalmā, sekojiet tā uzvedībai.

### **Atbilstības paziņojums**

Latviski = ar šo uzņēmums Radio Systems Corporation paziņo, ka augstāk minētie izstrādājumi atbilst direktīvas 1999/5/EC būtiskākajām prasībām un citiem atbilstošajiem nosacījumiem.

## Uzstādīšanas paraugs

Skala 1 pret 1

7,62 cm	Urbt šeit
	STANDARTA RAIDĪTĀJS
	Urbt šeit

PetSafe pārstāvis Latvijā: SIA ZOONA ,  
[www.radioseta.lv](http://www.radioseta.lv)  
info@radioseta.lv  
T.29141410

## Vienas cilpas shēmas Radiosētai

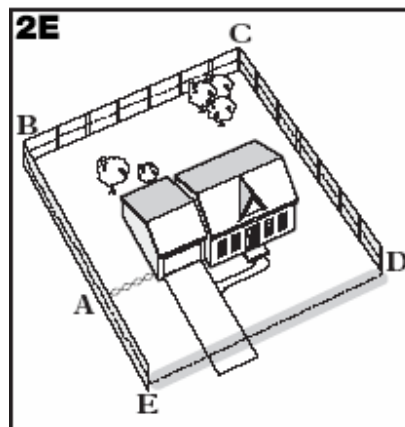
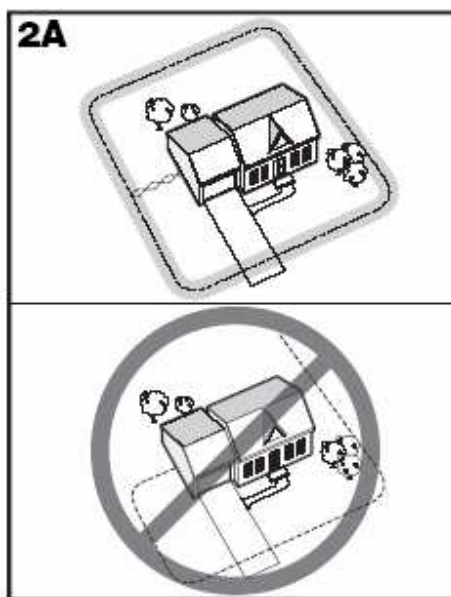
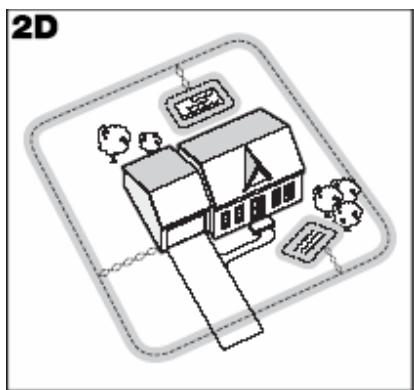
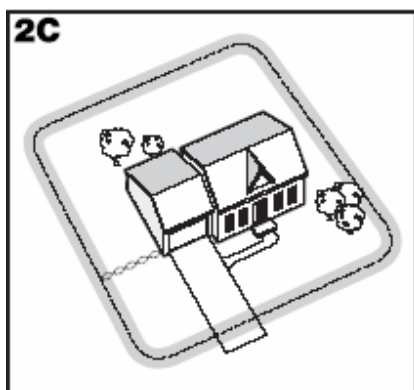

## Divkāršas cilpas shēmas

